

EQUIPO CONTRA INCENDIO

Modelo:

ECI-IA4BJH-4045DF



El diseño de nuestros *EQUIPOS CONTRA INCENDIO* permite que la instalación, puesta en marcha, operación y mantenimiento sean llevados a cabo de forma rápida y sencilla.

CARACTERÍSTICAS

- Diseño bajo la norma N.F.P.A. 20 para sistemas contra incendio.
- Motores calculados sobre la curva de operación.
- Automatización completa.
- De fácil operación.
- Silencioso.
- Con base estructural.

VENTAJAS

- Compacto.
- Componentes de primera calidad.
- Fácil instalación.
- Respaldo técnico.
- Reduce costos y tiempo de instalación.

DATOS DE LA BOMBA DIESEL	
MODELO:	IA4
SUCCION:	Ø 6" BRIDADA
DESCARGA:	Ø4" BRIDADA
IMPULSOR:	Ø 13"

DATOS DEL MOTOR DIESEL RUGGERINI			
MOTOR:	JOHN DEERE	RPM:	2500
POTENCIA MAX:	115 HP	CILINDROS	4
DESPLAZAMIENTO	4.5 Lts	RADIO COMPRES.	17.6:1
ASPIRACION	TURBO CARG.	CARRERA PISTON	127 MM

DATOS DEL EQUIPO EN GENERAL					
LARGO:	161 CM	ANCHO:	67.5 CM	ALTO (SIN ESCAPE):	118 CM
PESO SIN LIQUIDO:	495 KGS	TABLERO COMB. :	12 V/2 BAT.	CAP. TANQUE COMB:	No incluye

TABLERO EQUIPO CONTRA INCENDIO



CARACTERÍSTICAS TABLERO DE CONTROL

- * Modulo de control con pantalla iluminada de LCD
- * Memoria de fallas.
- * Control con 6 intentos de arranque y descansos de 10 seg.
- * Voltímetro y amperímetro digital.
- * Protección contra polaridad invertida.
- * Interruptor térmico de protección contra corto circuito y sobrecarga.
- * Cargador de batería automático controlado por microprocesador con ajuste de corte y de carga, calibrado de fábrica.
- * Corte de carga de arranque.
- * Alarma auditiva cuando la batería esta baja. (un beep cada minuto)
- * Selector de operación Manual-Fuera-Automático.
- * Protección por bajo nivel de Aceite.
- * Botón de Marcha Manual.
- * Retardo al paro ajustable de 0-60 seg.
- * Alarma auditiva.
- * Contacto remoto de alarma.

CARACTERÍSTICAS

- * *Tablero en automático*
- * *Llamada a operación.*
- * *Motor operando.*
- * *Voltaje de la batería.*
- * *Amperes de carga.*
- * *Batería Baja.*
- * *Retardo al paro.*
- * *Falla de C.A. en el cargador.*
- * *Falla de arranque.*
- * *Falla de baja presión de aceite.*
- * *Gabinete en color rojo, con llave de seguridad, NEMA 12 y NEMA 4, 40x30x20 cm.*

EQUIPOS OPCIONALES NO INCLUIDOS

- * Programador semanal.
- * Tanque de combustible con mangueras y accesorios de 50 o 100 lts.

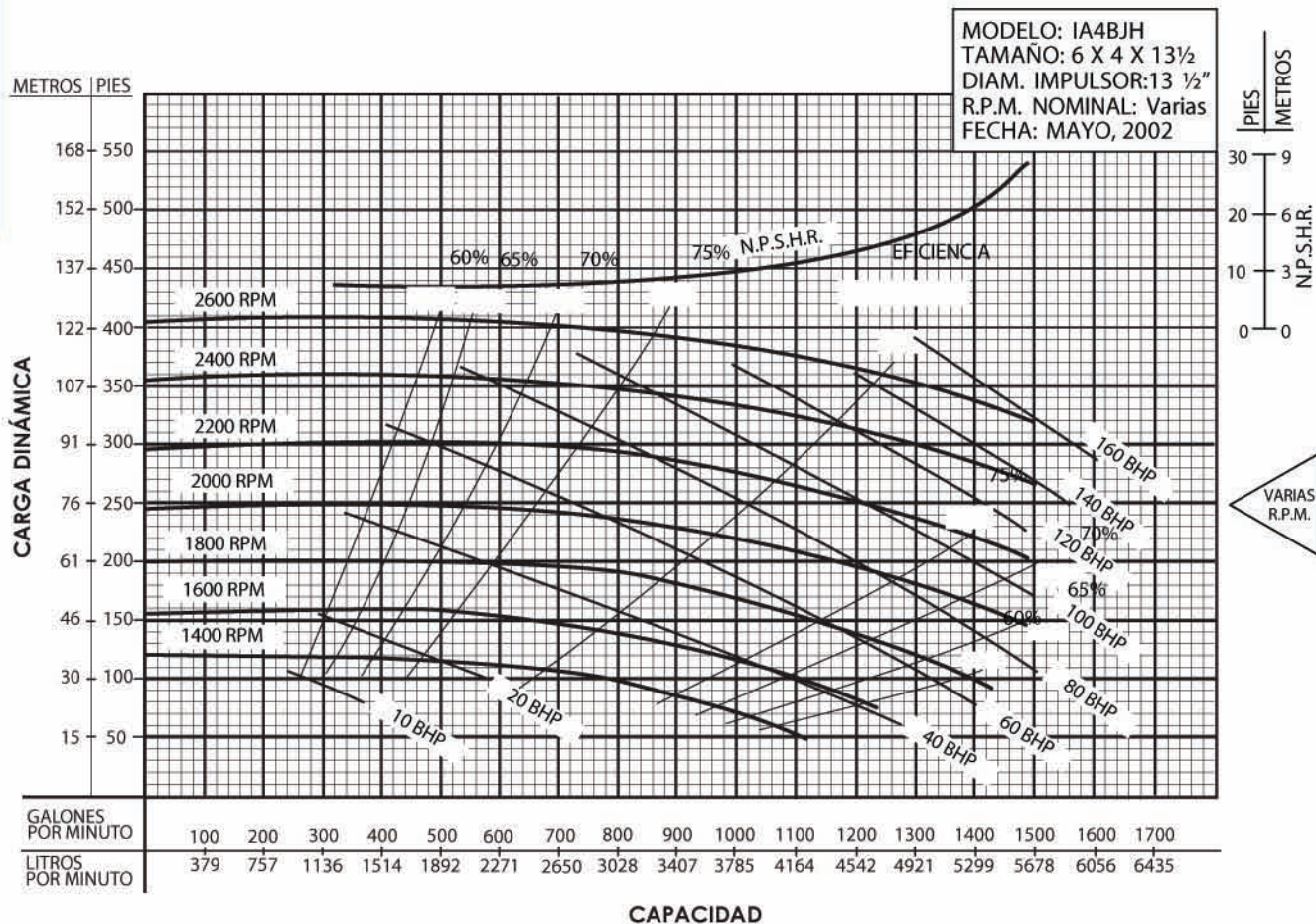

ESCALA GRAFICA 10 PIES 20 G.P.M.

Prueba realizada con agua, gravedad específica 1.0 @ 20° C (68° F), otros líquidos pueden variar el rendimiento.

Barnes de México, S.A. de C.V.
 D. Ladrón de Guevara 302 Ote. 64500
 Monterrey, N.L., México.
 Tel. (81)8351-3737 y (81)8351-8830
 Fax. (81)8331-1777 y (81) 8351-9609
 ventasbarnes@barnes.com.mx
www.barnes.com.mx

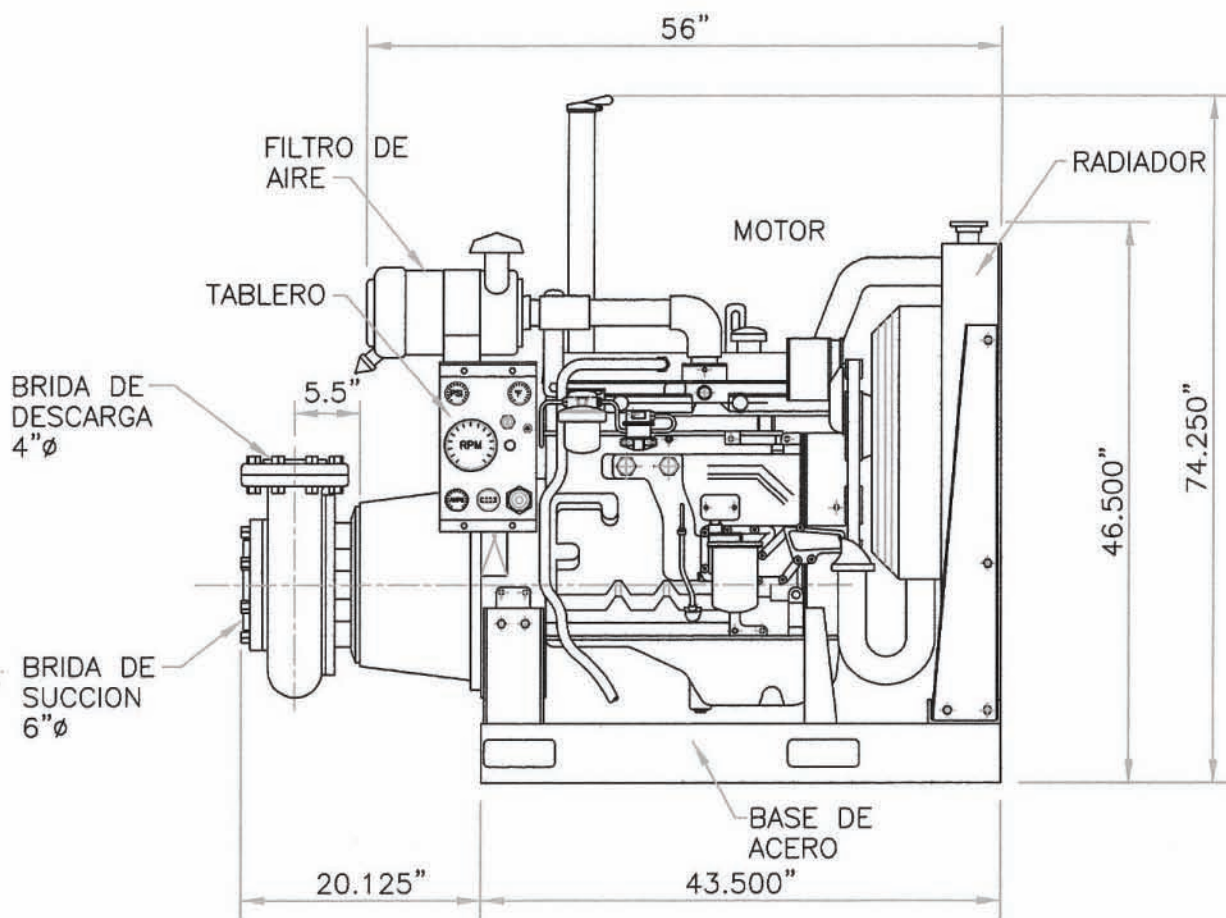
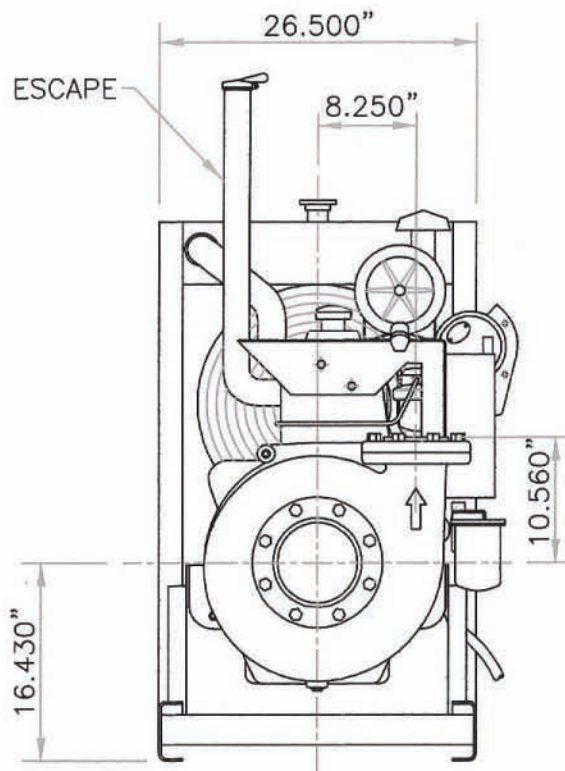

Barnes de México, S.A. de C.V.
 D. Ladrón de Guevara 302 Ote. 64500
 Monterrey, N.L., México.
 Tel. (81)8351-3737 y (81)8351-8830
 Fax. (81)8331-1777 y (81) 8351-9609
 ventasbarnes@barnes.com.mx
www.barnes.com.mx